

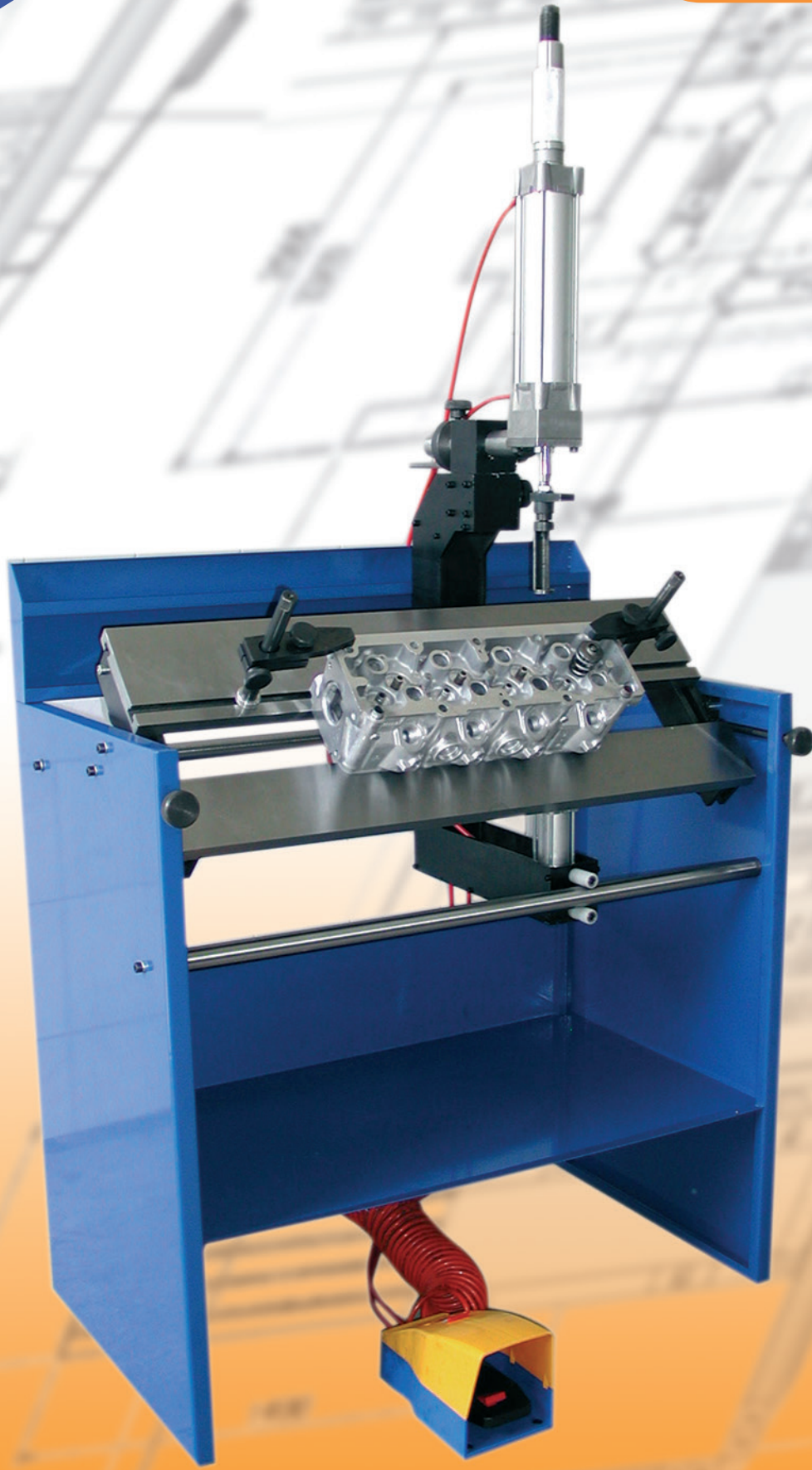

**BST860**

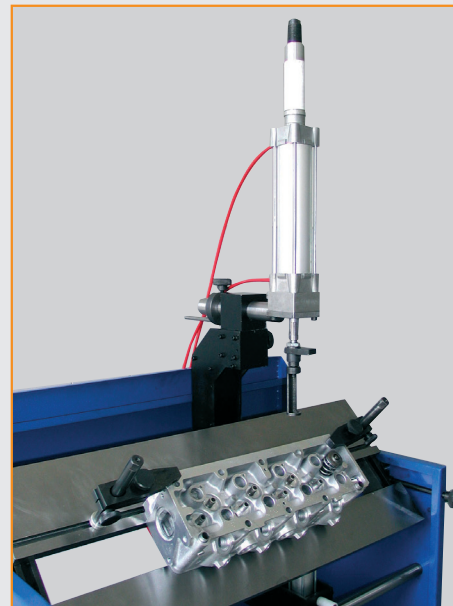

**BANCO DI SUPPORTO PER OPERAZIONI SULLE TESTATE MOTORE**  
*WORK STATION FOR OPERATIONS ON CYLINDER HEAD*

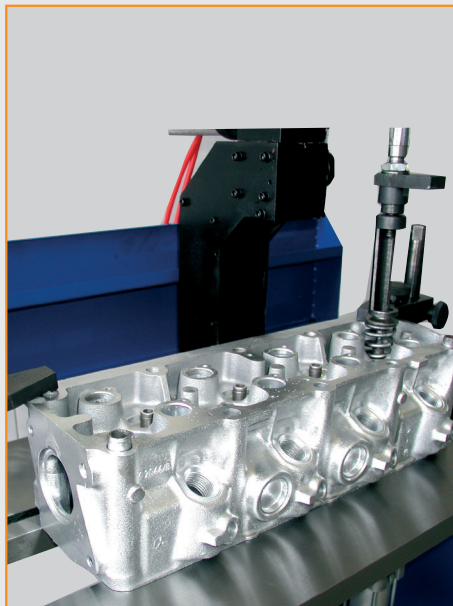
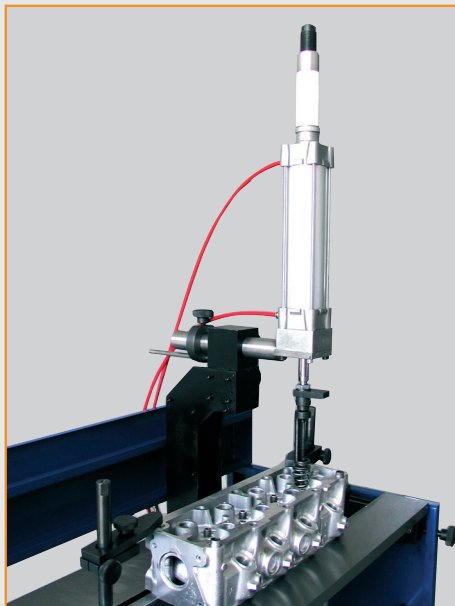

Il banco di supporto testate BST860 permette di eseguire tutte le operazioni di smontaggio, rimontaggio e controllo delle testate motore in modo efficiente, pratico e sicuro.

Le molte regolazioni del BST860 consentono di trovare sempre la posizione di lavoro ottimale: infatti la testata viene bloccata saldamente, mediante un rapido sistema di morsetti sulla tavola che può ruotare di 360° e permette quindi di avere comodo accesso a tutti i punti della testata stessa.

Il banco è provvisto di un cilindro pneumatico per le operazioni sulle valvole motore: anch'esso offre, grazie alle numerose regolazioni, diverse posizioni di lavoro per adattarsi a tutte le testate; è azionato da un comando a pedale che consente di avere sempre le mani libere e la pressione di esercizio è regolabile mediante un regolatore di pressione completo di filtro.

La dotazione standard comprende una serie di puntali di varie misure per ogni necessità.

*BST860 cylinder head work station allows all kind of operations on cylinder heads as disassembling, reassembling and their all-around control in an efficient, practical and safe manner.*

*Several adjustments of BST860 grant to find always the best working position: in fact the head can be firmly locked, by a fast clamping system, on the 360° roll-over table, allowing therefore an easy access of its points.*

*The bench is provided also with a pneumatic cylinder for operating on valves assembling and disassembling: it offers, thanks to its several regulations, plenty of working positions to be adapted to all kind of cylinder heads; it's activated by a foot pedal which leaves always the hands free and is equipped with a pressure regulator complete of filter that grant a wide working pressure adjustment. Standard equipment includes a set of different size of finger tip retainers for any application.*

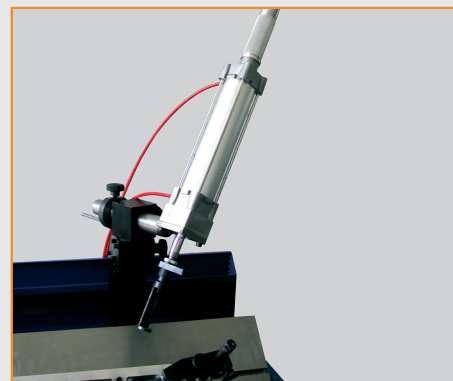
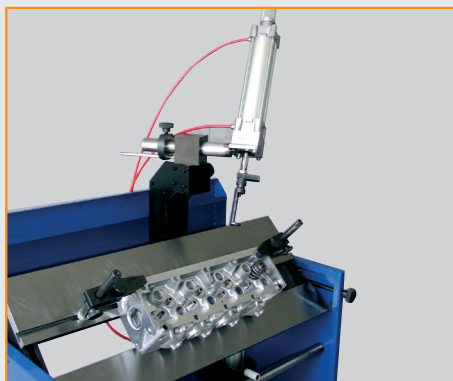

#### Dati tecnici

#### Specifications

Dimensioni tavola	Table dimensions	870x400 mm
Superficie utile tavola	Useful table surface	850 mm
Pressione di lavoro	Air pressure	6÷8 bar
Dimensioni (LxPxH)	Dimensions (LxWxH)	960x680x1680mm
Peso	Weight	131 kg



COMEC rl - Corso Italia 55/A - 33080 Porcia / PN - Italy  
Tel. + 39 0434.921101 - Fax + 39 0434.922877 - e-mail: [comec@comecprn.com](mailto:comec@comecprn.com) - [www.comecprn.com](http://www.comecprn.com)